

◎ ATOPノブを装着。

1. 突起部を合わせ、
ノブ本体をステッチングベース背面の隙間に差し込んでください。

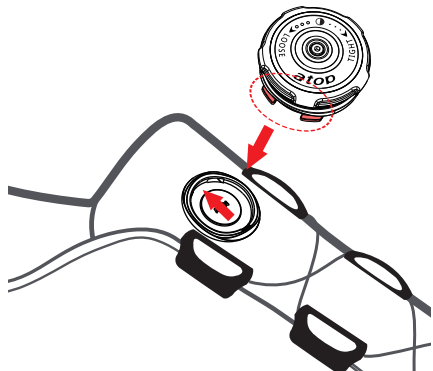

2. 上から押し込み、「カチッ」と音がするまで確実に固定してください。

突起部を奥まで完全に差し込む。そして、「カチッ」と音がするまで押し込んでください。

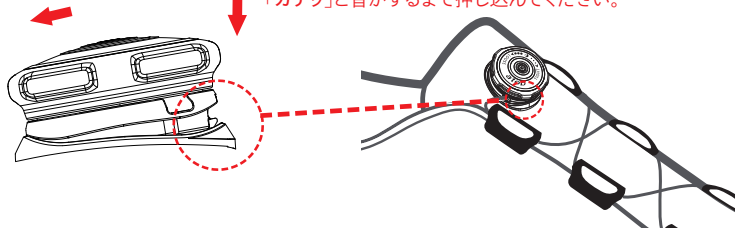

◎ 取り付け完了です。

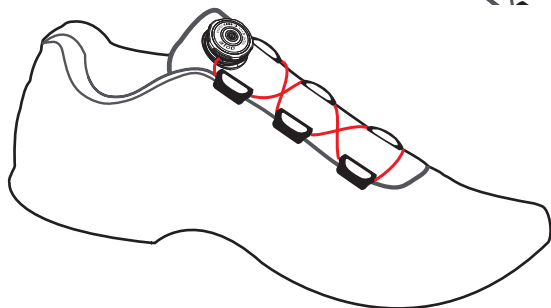

◎ ATOPノブを取り外す。

1. マイナスドライバーを所定のスロット(溝)に差し込んでください。

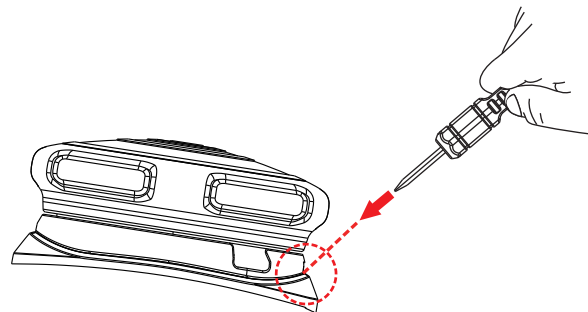

2. ドライバーを下に押しながら
クリップを押し出してノブを取り外してください。

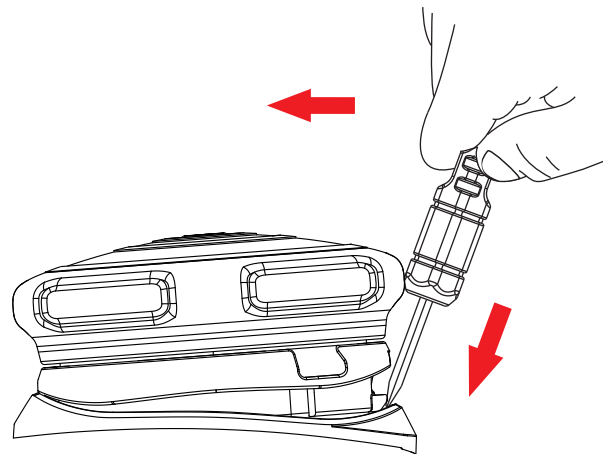

◎ レーシングを挿入

1. リール裏側にある矢印同士を正確に合わせてください。

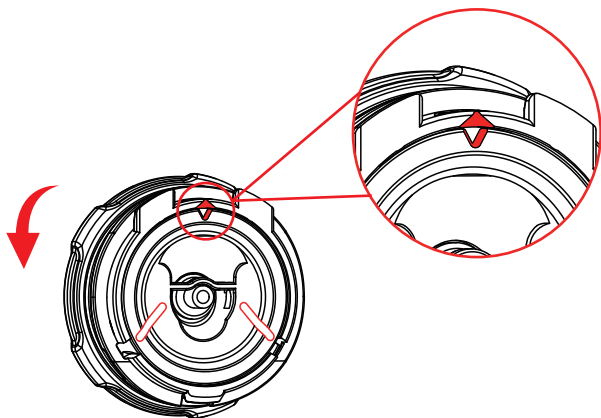

2. レーシングをリールの指定された出口に確実に通してください。

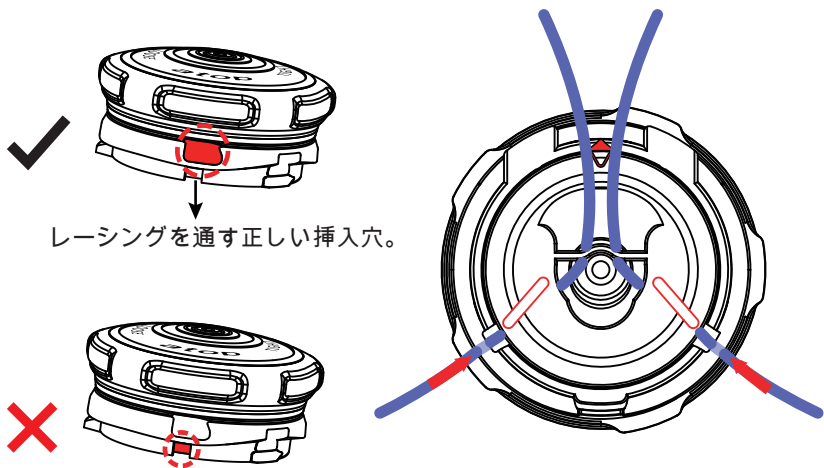

レーシングを通す正しい挿入穴。

この挿入穴にレーシングを通すことは禁止されています。

3. レーシングに結び目を作り、先端を約3mm残してカットしてください。

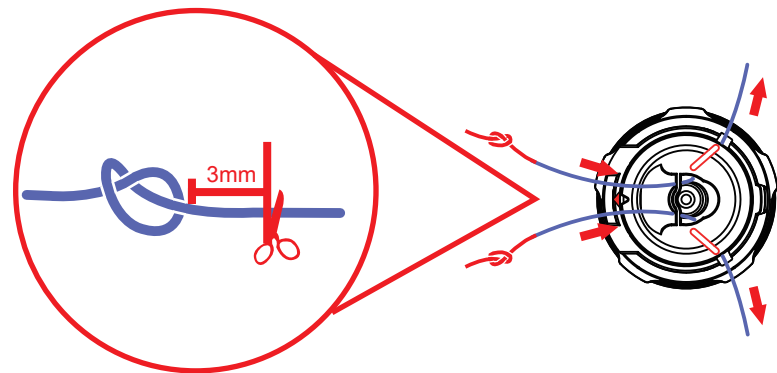

◎ 余分なレーシングをカットしてください。

4. 結び目をリール内部に確実に引き込んでください。

結び目をリール内部に引き込まないでください。

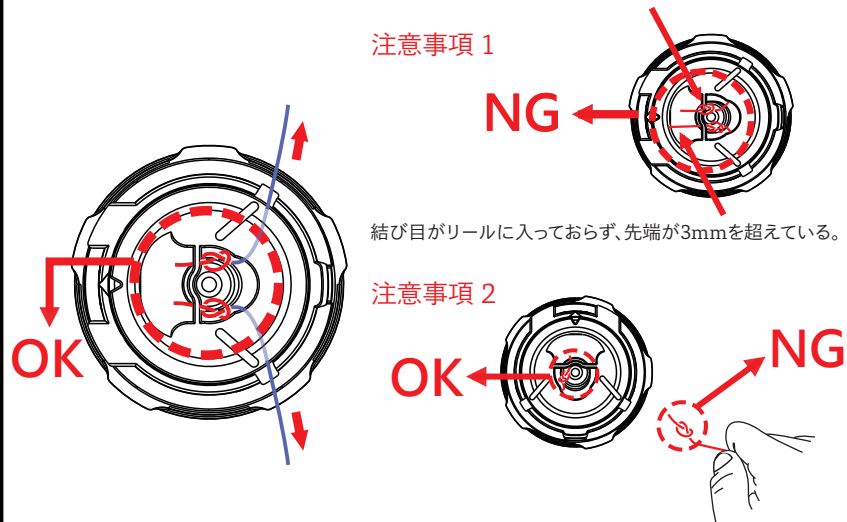

注意事項 1

NG

結び目がリールに入っておらず、先端が3mmを超えている。

注意事項 2

OK

NG

◎ 意図的にレーシングをリールから引き抜くと、リールが破損する恐れがあります。